

1 + 1 + 1 + 2 + 1 + 4

Guy De Bièvre

Spelinstructies:

- kies 1 van de 9 pagina's met noten (liefst kiest elke uitvoerder en ander blad)
- kies op die pagina 1 lijn, dit wordt je spelmateriaal tijdens het hele stuk
- volg dan de spelinstructies waarmee het schemablad kan interpreteren

- begin bovenaan en volg de pijlen van cel tot cel; af en toe heb je de keuze om naar rechts, naar links of rechtdoor te gaan, blijf in elke cel zolang je het nodig acht; probeer dingen uit
- het stuk verloopt langzaam, hetgeen niet betekent dat je af en toe niet "iets snels" mag doen
- het stuk duurt zolang nodig voor alle uitvoerders om de laatste cel te bereiken
- voel je nooit opgejaagd, ook niet indien iedereen anders de laatste cel al heeft bereikt, het is aan hen om daar te wachten en hun tijd "zinnig" door te brengen

- het stuk wordt niet "gerepeteerd", het wordt telkens opnieuw "uitgevoerd", liefst telkens anders

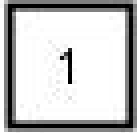

(vierkant met arabische cijfers) Speel 1 noot uit je reeks, herhaal rustig, onregelmatig. Indien het cijfer 2 of groter is, speel je zoveel naast elkaar liggende noten.



(vierkant met romeinse cijfers) Speel 4 noten uit je reeks, ze hoeven niet naast elkaar te liggen, je mag ze spreiden zoals je wil.



(driehoek) Speel 3 naast elkaar liggende noten uit je reeks, je mag “afwijkende” technieken toepassen.



(cirkel) Speel 4 naast elkaar liggende noten uit je reeks en blijf dat doen totdat iedereen op dezelfde plek is en dat ook doet, dan pas mag je (je moet niet) verder. Indien er een /st aan het cijfer toegevoegd is betekent het dat je staccato moet spelen. Indien het cijfer wordt herhaald, bv; 1/1, betekent het dat je identiek dezelfde noot moet blijven spelen, anders mag je octaveren.

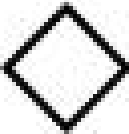

(ruit) Speel “akkoorden” of op z'n minst dubbelgrepen, bestaande uit noten uit je reeks.



(achthoek) Speel het ritmische of melodische motief. Het ritmische motief mag je zelf invullen met noten uit je reeks. Bij het melodische motief pas je het wijzigingsteken alleen toe indien het ook in je reeks voorkomt (bv. staat er fis, maar komt er slechts een f voor in je reeks, dan speel je f)



(vierkant met afgeronde hoeken en vraagteken) Doe wat je wil, zolang de geluiden niet afkomstig zijn van getokkelde snaren (je bent totaal vrij, je mag zingen, fluiten, op de klankkast slaan, met je voeten trappelen, om het even wat je kan verzinnen en dat je passend vindt.)

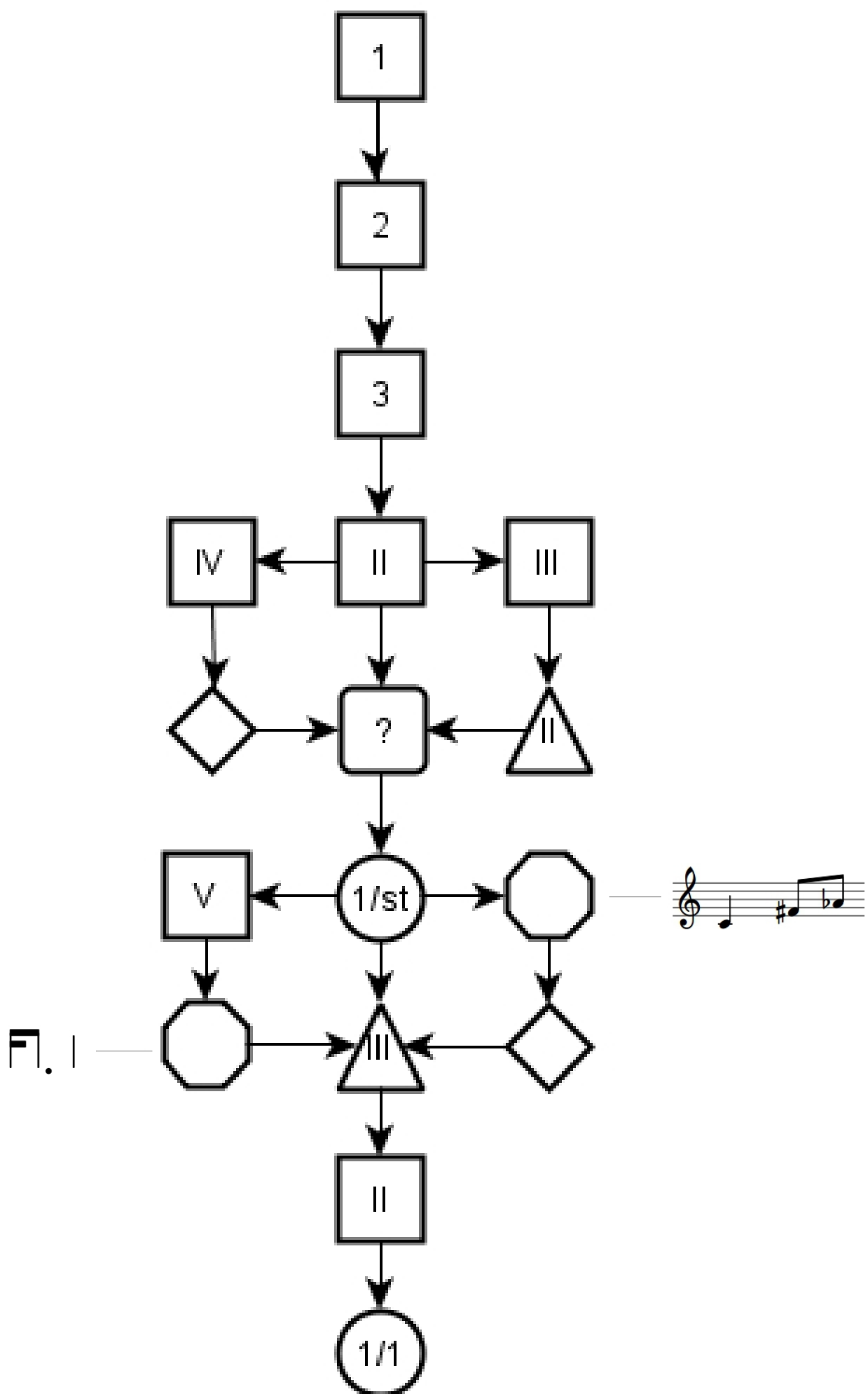

F. I

1+1+1+2+1+4... / 1

Guy De Bievre

The image shows a musical score for a piece titled "1+1+1+2+1+4... / 1" by Guy De Bievre. The score consists of eight staves of music, each starting with a treble clef and a key signature of one sharp (F#). The notes on each staff are: C4, D4, E4, F4, G4, A4, B4. The notes are placed on the lines of the staff: C on the first line, D on the first space, E on the second line, F on the second space, G on the third line, A on the third space, and B on the fourth line.

1+1+1+2+1+4... / 2

Guy De Bievre

Musical score for '1+1+1+2+1+4... / 2' by Guy De Bievre. The score consists of eight staves of music in treble clef, 2/2 time signature. The notes are: Staff 1: C4, D#4, E4, F4, G4, A4, B4. Staff 2: C4, D#4, E4, F4, G4, A4, B4. Staff 3: C4, D#4, E4, F4, G4, A4, B4. Staff 4: C4, D#4, E4, F4, G4, A4, B4. Staff 5: C4, D#4, E4, F4, G4, A#4, B4. Staff 6: C4, D#4, E4, F4, G4, A4, B4. Staff 7: C4, D#4, E4, F4, G4, A4, B4. Staff 8: C4, D#4, E4, F4, G4, A4, B4.

1+1+1+2+1+4... / 3

Guy De Bievre

The image displays a musical score for a piece titled "1+1+1+2+1+4... / 3" by Guy De Bievre. The score is written on nine staves, each beginning with a treble clef. The notes are as follows:
Staff 1: G4, A4#, B4, C5, D5, E5, F5
Staff 2: G4, A4#, B4, C5, D5, E5, F5
Staff 3: G4, A4#, B4, C5, D5, E5, F5
Staff 4: G4, A4#, B4, C5, D5, E5, F5
Staff 5: G4, A4#, B4, C5, D5, E5, F5
Staff 6: G4, A4#, B4, C5, D5, E5, F5
Staff 7: G4, A4#, B4, C5, D5, E5, F5
Staff 8: G4, A4#, B4, C5, D5, E5, F5
Staff 9: G4, A4#, B4, C5, D5, E5, F5

1+1+1+2+1+4... / 4

Guy De Bievre

The image displays a musical score for a piece titled "1+1+1+2+1+4... / 4" by Guy De Bievre. The score is written on eight staves, each beginning with a treble clef. The notes are as follows:

- Staff 1: G4, A#4, B4, Bb4, B#4, C5, C5
- Staff 2: G4, A#4, B4, Bb4, B#4, C#4, C5
- Staff 3: G4, A#4, B4, Bb4, B#4, C4, C5
- Staff 4: G4, A#4, B4, Bb4, B#4, C#4, C5
- Staff 5: G4, A#4, B4, C4, B#4, C4, C5
- Staff 6: G4, A#4, B4, C4, B#4, C#4, C5
- Staff 7: G4, A#4, B4, C4, C4, B#4, C4, C5
- Staff 8: G4, A#4, B4, C4, C4, B#4, C#4, C5

1+1+1+2+1+4... / 8

Guy De Bievre

The musical score consists of eight staves, each containing a sequence of notes. The notes are as follows:

- Staff 1: G4, A#4, B4, C5, D5, E5, F#5, G5
- Staff 2: G4, A#4, B4, C5, D5, E5, F#5, G5
- Staff 3: G4, A#4, B4, C5, D5, E5, F#5, G5
- Staff 4: G4, A#4, B4, C5, D5, E5, F#5, G5
- Staff 5: G4, A4, B4, C5, D5, E5, F#5, G5
- Staff 6: G4, A4, B4, C5, D5, E5, F#5, G5
- Staff 7: G4, A4, B4, C5, D5, E5, F#5, G5
- Staff 8: G4, A4, B4, C5, D5, E5, F#5, G5

1+1+1+2+1+4... / 9

Guy De Bievre

The musical score consists of eight staves of music, each containing a sequence of seven notes. The notes are: Staff 1: G4, A4#, B4, C5, D5, E5, F5; Staff 2: G4, A4#, B4, C5, D5, E5, D4; Staff 3: G4, A4#, B4, C5, D5, E5, F5; Staff 4: G4, A4#, B4, C5, D5, E5, D4; Staff 5: G4, A4, B4#, C5, D5, E5, F5; Staff 6: G4, A4, B4#, C5, D5, E5, D4; Staff 7: G4, A4, B4#, C5, D5, E5, F5; Staff 8: G4, A4, B4#, C5, D5, E5, D4.

1+1+1+2+1+4... / 6

Guy De Bievre

The musical score consists of eight staves of music in treble clef. The notes are: Staff 1: G4, A4, B4, C5, B4, A4, G4. Staff 2: G4, A4, B4, C5, B4, A4, G4. Staff 3: G4, A4, B4, C5, B4, A4, G4. Staff 4: G4, A4, B4, C5, B4, A4, G4. Staff 5: G4, A4, B4, C5, B4, A4, G4. Staff 6: G4, A4, B4, C5, B4, A4, G4. Staff 7: G4, A4, B4, C5, B4, A4, G4. Staff 8: G4, A4, B4, C5, B4, A4, G4.

1+1+1+2+1+4... / 7

Guy De Bievre

The musical score consists of nine staves, each containing a sequence of seven notes. The notes are: G4, A4, B4, C5, D5, E5, F5. The notes are marked with accidentals: G4 (natural), A4 (sharp), B4 (sharp), C5 (natural), D5 (sharp), E5 (flat), F5 (flat).

1+1+1+2+1+4... / 5

Guy De Bievre

Musical score for '1+1+1+2+1+4... / 5' by Guy De Bievre. The score consists of eight staves of music in treble clef. The notes are: Staff 1: C4, D#4, E4, F4, G#4, A4, B4. Staff 2: C4, D#4, E4, F4, G#4, F#4, A4. Staff 3: C4, D#4, E4, F4, G#4, A4, B4. Staff 4: C4, D#4, E4, F4, G#4, A#4, B4. Staff 5: C4, D#4, E4, F4, G#4, A4, B4. Staff 6: C4, D#4, E4, F4, G#4, F#4, A4. Staff 7: C4, D#4, E4, F4, G#4, A4, B4. Staff 8: C4, D#4, E4, F4, G#4, A#4, B4.